

Quick

STUDER

BLUE SEA  
SYSTEMS

SP

aber  
MARINE

SOLARA

- **Carica batterie switching**
- **Remote display**
- **Sensori temperatura batterie**
- **Inverter professionali**
- **Combi carica batterie-inverter**
- **Ripartitori di carica**
- **Separatori di batterie**
- **Relè automatici di carica**
- **Riduttori di tensione**
- **Stabilizzatori di tensione**
- **Elevatori di tensione**
- **Pannelli solari**
- **Booster Pack**

# Carica batterie

# Carica batterie Switching

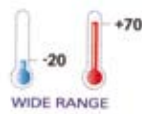

## SBC ADVANCED PLUS MINI - LOW POWER

Classe di sicurezza EN 60335-2-29 Classe EMC EN 55022/B  
 Caratteristica di carica A tre stadi IUoU  
 Uscite multiple (2 o 3) per caricare più gruppi di batterie  
 Ogni uscita è in grado di erogare il valore massimo di corrente nominale  
 Selettore di carica GEL - ELETTROLITA tramite micro switch  
 Compatibilità con ogni tipo di generatore  
 Raffreddamento forzato con ventola  
**PROTEZIONI** : Inversione di polarità (tramite fusibile interno)  
 Sovraccarico  
 Cortocircuito in uscita  
 Surriscaldamento  
 Frequenza 45 :- 66 Hz

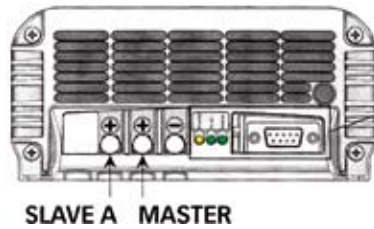
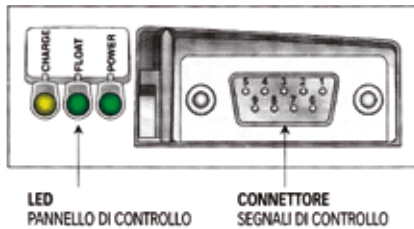

## MINI POWER 230V

Modello	Tens. uscita V	Corrente carica A	Uscite N°	Tens. carica GEL V	Ten. carica LIQUIDO V	Capacità Batterie Ah	Tensione Alim V	Assorbim. MAX A	Dimensioni L x A x P mm	Peso Kg	Sez. min cavo	Codice
SBC 100	12 V	8 A	2	13,8 - 14,4	13,5 - 14,1	35...80 Ah	207...260 V	1,2 A	155 x 205 x 75	1,3	4 mm	RE 90165
SBC 140	12 V	12 A	2	13,8 - 14,4	13,5 - 14,1	55...120 Ah	207...260 V	1,8 A	155 x 205 x 75	1,4	6 mm	RE 90166

REMOTE DISPLAY RDS 1530 (per SBC 100 e SBC 140 necessità di SHUNT)  
 SHUNT 100 mV - 100 A

RE 90120  
 RE 90122

## DIAGRAMMA DI CARICA

## 3 USCITE

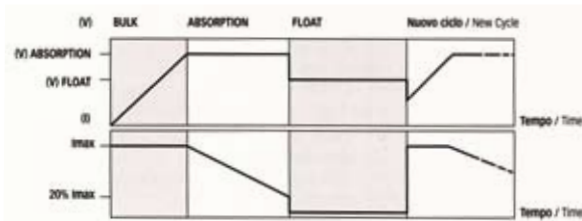

MASTER



## LOW POWER 230V

Modello	Tens. uscita V	Corrente carica A	Uscite N°	Tens. carica GEL V	Ten. carica LIQUIDO V	Capacità Batterie Ah	Tensione Alim V	Assorbim. MAX A	Dimensioni L x A x P mm	Peso Kg	Sez. min cavo	Codice
SBC 250	12 V	25 A	3	13,8 - 14,4	13,5 - 14,1	110...250 Ah	207...260 V	3,2 A	155 x 268 x 75	2,3	10 mm	RE 90169
SBC 285	24 V	12 A	2	27,6 - 28,8	27,0 - 28,2	55...120 Ah	207...260 V	3 A	155 x 268 x 75	2,3	6 mm	RE 90170

REMOTE DISPLAY RDS 1530 (per SBC 285 necessità di SHUNT)  
 SHUNT 100 mV - 100 A

RE 90120  
 RE 90122



# Carica batterie Switching

## SBC ADVANCED PLUS MEDIUM POWER

- FULLRANGE : Alimentazione 110 V - 220 V
- Caratteristica di carica a tre stadi IUoU
- Uscite multiple 3 per caricare più gruppi di batterie
- Ogni uscita è in grado di erogare il valore massimo di corrente nominale
- Selezione per batterie ad ELETTROLITA A LIQUIDO/GEL dal pannello di controllo
- Fusibili di uscita integrati (uno per ogni uscita)
- Bassa ondulazione residua (ripple inferiore a 30mV RMS)
- Compatibilità con ogni tipo di generatore
- Velocità variabile della ventola di raffreddamento (in base all'assorbimento)
- Modalità di metà potenza automatica e manuale
- NUOVO ! Contenitore in acciaio inox per la massima affidabilità nel tempo
- NUOVO ! Pannello di controllo evoluto
- NUOVO ! Interfaccia digitale di comunicazione CAN BUS
- PROTEZIONI : Inversione di polarità (tramite fusibile interno)
- Sovraccarico, Cortocircuito in uscita, Sovratensione in uscita
- Sovratemperatura delle batterie (sensori opzionali)
- Frequenza 45 ~ 66 Hz



DIAGRAMMA DI CARICA

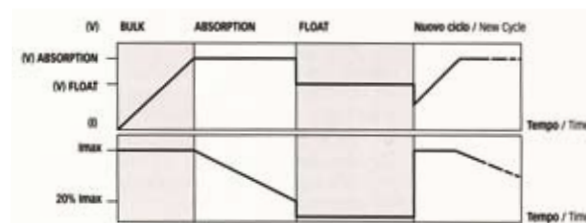

## MEDIUM POWER 110V - 230V FULLRANGE

Modello	Tens uscita V	Corrente carica A	Uscite N°	Tens. carica GEL V	Ten. carica LIQUIDO V	Capacità Batterie Ah	Tensione Alim V	Assorbim. 115 / 230 A	Dimensioni L x A x P mm	Peso Kg	Sez. min cavo	Codice
SBC 300	12 V	30 A	3	13,8 - 14,4	13,5 - 14,1	140...300 Ah	83...280 V	5,1 / 2,5	272 x 334 x 127	4,2	10 mm	RE 90173
SBC 500	12 V	40 A	3	13,8 - 14,4	13,5 - 14,1	180...400 Ah	83...280 V	6,8 / 3,3	272 x 334 x 127	4,2	16 mm	RE 90174

- REMOTE DISPLAY RDS 1520 ( 4 Led + cifra 7 segmenti )
- REMOTE DISPLAY RDS 1540 ( display LCD alfanumerico retroilluminato )
- SCHEDA SENSORI TEMPERATURA ( gestisce da 1 a 4 sensori )
- SENSORE TEMPERATURA BATTERIA

- RE 90119
- RE 90114
- RE 90110
- RE 90111

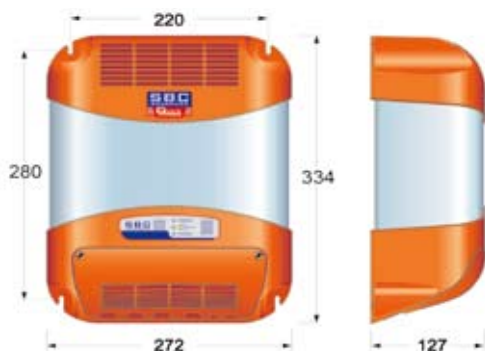

## MEDIUM POWER 110V - 230V FULLRANGE

Modello	Tens uscita V	Corrente carica A	Uscite N°	Tens. carica GEL V	Ten. carica LIQUIDO V	Capacità Batterie Ah	Tensione Alim V	Assorbim. 115 / 230 A	Dimensioni L x A x P mm	Peso Kg	Sez. min cavo	Codice
SBC 700	12 V	60 A	3	13,8 - 14,4	13,5 - 14,1	270...600 Ah	83...280 V	9,8 / 4,8	272 x 412 x 127	5,4	25 mm	RE 90175
SBC 650	24 V	30 A	3	27,6 - 28,8	27 - 28,2	140...300 Ah	83...280 V	9,5 / 4,5	272 x 412 x 127	5,4	10 mm	RE 90176

- REMOTE DISPLAY RDS 1520 ( 4 Led + cifra 7 segmenti )
- REMOTE DISPLAY RDS 1540 ( display LCD alfanumerico retroilluminato )
- SCHEDA SENSORI TEMPERATURA ( gestisce da 1 a 4 sensori )
- SENSORE TEMPERATURA BATTERIA

- RE 90119
- RE 90114
- RE 90110
- RE 90111

# Carica batterie



## SBC ADVANCED PLUS HIGH POWER

Caratteristica di carica a tre stadi IUoU  
 Uscite multiple 3 per caricare più gruppi di batterie  
 Ogni uscita è in grado di erogare il valore massimo di corrente nominale  
 Selezione per batterie ad ELETTROLITA LIQUIDO/GEL dal pannello di controllo  
 Fusibili di uscita integrati (uno per ogni uscita)  
 Bassa ondulazione residua (ripple inferiore a 30mV RMS)  
 Compatibilità con ogni tipo di generatore  
 Velocità variabile della ventola di raffreddamento (in base all'assorbimento)  
 Modalità di metà potenza automatica e manuale  
 NUOVO ! Contenitore in acciaio inox per la massima affidabilità nel tempo  
 NUOVO ! Pannello di controllo evoluto  
 NUOVO ! Interfaccia digitale di comunicazione CAN BUS  
 NUOVO ! Possibilità di mettere in parallelo fino a tre SBC HI-POWER  
 PROTEZIONI : Inversione di polarità (tramite fusibile interno)  
 Sovraccarico  
 Cortocircuito in uscita  
 Sovratensione in uscita  
 Sovratemperatura delle batterie (sensori opzionali)  
 Frequenza 45:- 66 Hz

SWITCH MODE TECHNOLOGY

3 STEP automatic CHARGE

MULTIPLE OUTPUT

WIDE RANGE

CAN-BUS

### PARALLELO CAN-BUS 2 CARICA BATTERIE

2 x SBC 1100 = 160A 12V

2 x SBC 1450 = 120A 24V

2 x SBC 1950 = 160A 24V

### PARALLELO CAN-BUS 3 CARICA BATTERIE

3 x SBC 1100 = 240A 12V

3 x SBC 1450 = 180A 24V

3 x SBC 1950 = 240A 24V



### CURRENT SHARING



## HIGH POWER 110 - 230V FULLRANGE

Modello	Tens uscita V	Corrente carica A	Uscite N°	Tens. carica GEL V	Ten. carica LIQUIDO V	Capacità Batterie Ah	Tensione Alim V	Assorbim. 115 / 230 A	Dimensioni L x A x P mm	Peso Kg	Sez. min cavo	Codice
SBC 1100	12 V	80 A	3	13,8 - 14,4	13,5 - 14,1	420...800 Ah	83...280 V	12,9 / 6,4	272 x 495 x 127	7,1	35 mm	RE 90106

REMOTE DISPLAY RDS 1520 ( 4 Led + cifra 7 segmenti )

REMOTE DISPLAY RDS 1540 ( display LCD alfanumerico retroilluminato )

SCHEDE SENSORI TEMPERATURA ( gestisce da 1 a 4 sensori )

SENSORE TEMPERATURA BATTERIA

RE 90119

RE 90114

RE 90110

RE 90111

## HIGH POWER 230V

Modello	Tens uscita V	Corrente carica A	Uscite N°	Tens. carica GEL V	Ten. carica LIQUIDO V	Capacità Batterie Ah	Tensione Alim V	Assorbim. 230 V A	Dimensioni L x A x P mm	Peso Kg	Sez. min cavo	Codice
SBC 1450	24 V	60 A	3	27,6 - 28,8	27 - 28,2	270...600 Ah	150...280 V	8,9 A	272 x 495 x 127	7,1	25 mm	RE 90108
SBC 1950	24 V	80 A	3	27,6 - 28,8	27 - 28,2	420...800 Ah	150...280 V	11,9 A	272 x 495 x 127	7,1	35 mm	RE 90118

REMOTE DISPLAY RDS 1520 ( 4 Led + cifra 7 segmenti )

REMOTE DISPLAY RDS 1540 ( display LCD alfanumerico retroilluminato )

SCHEDE SENSORI TEMPERATURA ( gestisce da 1 a 4 sensori )

SENSORE TEMPERATURA BATTERIA

RE 90119

RE 90114

RE 90110

RE 90111



## REMOTE DISPLAY

Studiati appositamente per monitorare a distanza lo stato dei caricabatterie Quick SBC ADVANCED PLUS medium e high power, tramite l'interfaccia CAN BUS

Questi strumenti rispondono agli standard EMC ( compatibilità elettromagnetica )

Alimentazione universale ( 12 - 24 V )

SI CONSIGLIA UNA APPROPRIATA INSTALLAZIONE:

Posizionando i cavi ad almeno un metro di distanza da sorgenti radio ( 2 mt se SSB )

RDS 1520 CAN-BUS : composto da 4 led ( power - fase di carica - error - link ) ed una cifra a 7 segmenti ( status )

RDS 1530 : solo per i modelli SBC 100 / 140 / 250 / 285 DISPLAY LCD e richiede shunt dedicati

RDS 1540 CAN-BUS : display LCD alfanumerico retroilluminato, con possibilità di visualizzare le tensioni di ogni uscita, e la corrente totale erogata dal carica batteria

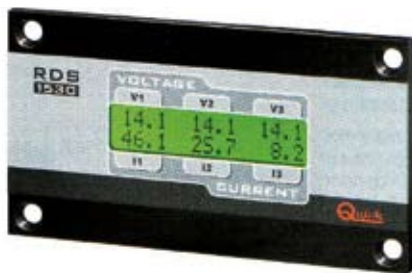

Modello	Connessione	Tensione di alim. V	Assorb. mA	Temp. eserc. °C	Dimensioni L x A x P mm	Peso g	Carica batterie compatibili SBC ADVANCED Plus mod	Codice
RDS 1520	Can - Bus	8...30 V	100	-20...+70	60 x 65 x 20	60	300-500-650-700-1100-1450-1950	RE 90119
RDS 1530	Analogica	8...30 V	120	-20...+70	120 x 65 x 34	140	solo per 100*-140*- 250*-285*	RE 90120
RDS 1540	Can - Bus	8...30 V	120	-20...+70	120 x 65 x 34	140	300-500-650-700-1100-1450-1950	RE 90114

\* Per i Caricabatterie SBC 100 - 140 - 250 - 285 il collegamento deve essere effettuato utilizzando uno shunt 100mV / 100 A

## SHUNT 100 mV - 100 A

RE 90122

## COMANDO REMOTO

Permette di impostare il funzionamento a METÀ POTENZA

Interfacciabile con i caricabatterie MEDIUM e HIGH POWER

Connessione CAN bus per il trasferimento dati

Tasto "POWER SELECT"

Tre led di indicazione stato

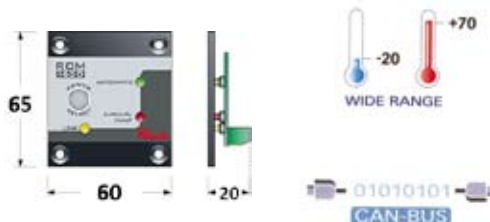

Modello	Connessione	Tensione di alim. V	Assorb. Max mA	Temp. eserc. °C	Dimensioni L x A x P mm	Peso g	Carica batterie compatibili SBC ADVANCED Plus mod	Codice
RCM 1620	Can - Bus	8...30 V	35 mA	-20...+70	60 x 65 x 20	50	300-500-650-700-1100-1450-1950	RE 90121

## SCHEDA SENSORI TEMPERATURA

L'interfaccia KTB4 permette ai carica batterie della serie ADVANCED PLUS medium e high power di effettuare LA COMPENSAZIONE DELLA TENSIONE DI CARICA in funzione della temperatura delle batterie.

Necessaria per collegare i SENSORI DI TEMPERATURA ai carica batterie QUICK serie SBC ADV+ Collegabile ai modelli SBC ADV+ 300 / 500 / 650 / 700 / 1100 / 1450 / 1950.

Possibilità di collegare fino a 32 interfacce KTB4 allo stesso carica batterie ( 128 sensori max )

Interfaccia CAN-BUS per il trasferimento dati

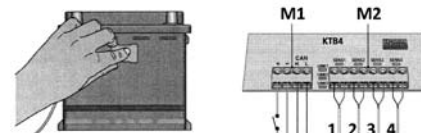

Modello	Numero sensori collegabili	Collegamento via	Compatibilità carica batterie	Codice
KTB4	da 1 ÷ 4	CAN-BUS	SBC ADV + 300 ÷ 1950	RE 90110

## SENSORI DI TEMPERATURA

Servono per monitorare la temperatura delle singole batterie sotto carica ed evitare il surriscaldamento

Vanno collegati alla scheda sensori di temperatura ( max 4 sensori per ogni scheda )

Modello	N°. Max sensori collegabili alla scheda	Compatibilità carica batterie	Codice
KTBS	4 sensori	SBC ADV + 300 ÷ 1950	RE 90111



# Inverter professionali



## INVERTER SERIE AJ

Gli inverter Studer convertono la corrente continua fornita dalle batterie in corrente alternata ad onda sinusoidale pura.

Sono stati progettati e costruiti per fornire energia elettrica uguale a quella della rete.

Onda sinusoidale pura - Alta efficienza - Alta capacità nel sopportare forti picchi di corrente

Tecnologia ibrida - trasformatore toroidale più stadio mosfet di potenza

Regolazione digitale e controllo con microprocessore

Cavi alimentazione e uscita diretti, per la massima efficienza

Cavi DC (1,2 - 1,5 - 1,7 mt) Cavi AC (1mt)

Spunti fino al 250% della potenza nominale

PROTEZIONI : sovraccarico - sovratemperatura - corto circuito - inversione di polarità

Funzione di STAND-BY (esclusi 275 - 350 ) per ridurre i consumi quando non c'è assorbimento

Segnalazione acustica in caso di scarica della batteria

UN LED VERDE segnala lo stato dell' inverter

Grado di protezione IP 30 (IP 20 per modelli 2100 - 2400)

Certificazione europea norma ECE-R 10 ( E 24 )

Conformità CE: EN 50081 (1/2) EN 50014 EN 50022 EN 50091-2 EN 60950 IEC 801 (1/3/4) CEI 555

INSTALLAZIONE:

In luogo asciutto senza condensa

Non immediatamente sopra alle batterie

Necessaria ventilazione ( lasciare uno spazio libero di almeno 10 cm da ogni lato)



**PRIMA DI COLLEGARE L'INVERTER VERIFICARE LA POLARITA' DELLE BATTERIE  
L'INVERSIONE DI POLARITA' PUO' DANNEGGIARE IRRIMEDIABILMENTE L'INVERTER**

AJ 275-AJ 350

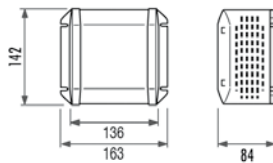

AJ 500-AJ 600

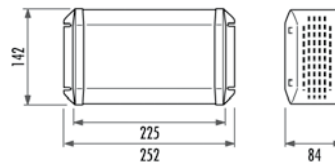

AJ 1000-AJ 1300

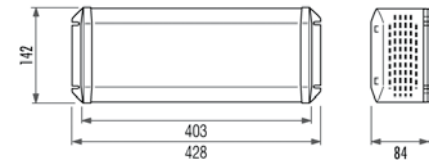

## INVERTER 12V - 230V

Modello	Tensione d'ingresso Vdc	Tensione d'uscita Vac	Potenza MAX continua VA	Potenza MAX per 30 min VA	Potenza MAX per 5 sec VA	Rilevaz carico STBY	Assorb stby W	Assorb on no load W	Assorb MAX A/h	Dimensioni mm	Peso Kg	Codice
AJ 275-12	11,4...16	230	200	275	400	2W	0,3W	1,9W	27A	142x163x84	2,5	RE 70017
AJ 500-12	11,4...16	230	400	500	1000	1...20W	0,3W	3,8W	50A	142x240x84	4,5	RE 70013
AJ 1000-12	11,4...16	230	800	1000	2400	1...20W	0,3W	9W	80A	142x428x84	8,5	RE 70014
AJ 2100-12	11,4...16	230	2000	2100	5000	1...20W	0,3W	13W	210A	273x399x117	19	RE 70024

## INVERTER 24V - 230V

Modello	Tensione d'ingresso Vdc	Tensione d'uscita Vac	Potenza MAX continua VA	Potenza MAX per 30 min VA	Potenza MAX per 5 sec VA	Rilevaz carico STBY	Assorb stby W	Assorb on no load W	Assorb MAX A/h	Dimensioni mm	Peso Kg	Codice
AJ 350-24	22,8...32	230	300	350	600	2W	0,3W	3,3W	17,5A	142x163x84	2,5	RE 70018
AJ 600-24	22,8...32	230	500	600	1000	1...20W	0,4W	8,5W	30A	142x240x84	4,5	RE 70015
AJ 1300-24	22,8...32	230	1000	1300	3000	1...20W	0,4W	10W	65A	142x428x84	8,5	RE 70016
AJ 2400-24	22,8...32	230	2000	2400	5000	1...20W	0,4W	18W	120A	273x399x117	19	RE 70025



## REMOTE CONTROL PER INVERTER SERIE AJ

Utilizzabile dalla serie AJ1000-12V alla serie AJ2400-24V

Fornito con 10 metri di cavo (RJ 11/69)

Lunghezza MAX cavo 50 mt

Pulsante on-off

Allarme acustico

Indicazione stato tramite led



Modello	Compatibilità inverter	Dimensioni	Codice
JT8 REMOTE CONTROL	Serie AJ 1000 - AJ1300 - AJ 2100 - AJ 2400	58 x 52 x 25 mm	RE 70045

# Inverter professionali



## INVERTER SERIE SI

Onda sinusoidale pura perfetta

Silenziosissimo

Altissima efficienza 95 % con twin power system

Privo di interferenze

Possibilità di collegare più unità in parallelo

Possibilità di collegare 3 unità per ottenere un'uscita trifase

PROTEZIONI : sovraccarico - sovratemperatura ( 75 ° ) - corto circuito - inversione di polarità

Certificazione europea norma ECE-R 10 ( E 24 )

Conformità CE: EN 61000-6-1 EN 61000-6-3 EN 55014 EN 55022

EN 61000-3-2 DIR 89/336/EEC LVD 73/23/EEC

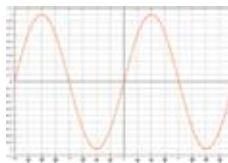

**PRIMA DI COLLEGARE L'INVERTER VERIFICARE LA POLARITA' DELLE BATTERIE  
L'INVERSIONE DI POLARITA' PUO' DANNEGGIARE IRRIMEDIABILMENTE L'INVERTER**



**ATTENZIONE: L'INVOLUCRO ESTERNO PUO' RAGGIUNGERE 80°C**



**SI CONSIGLIA DI UTILIZZARE IL COPERCHIO DI PROTEZIONE  
PER EVITARE L'INGRESSO DI OGGETTI DALL'ALTO**

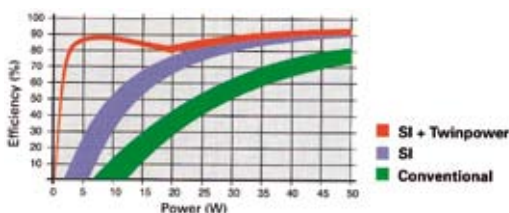
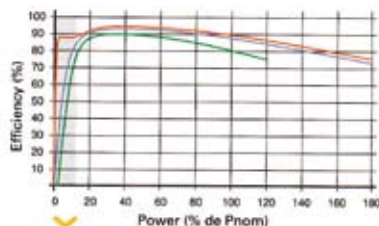
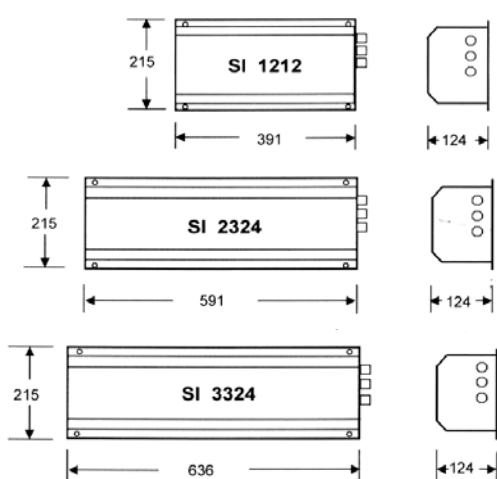

## INVERTER 12V - 230V

Modello	Tensione d'ingresso Vdc	Tensione d'uscita Vac	Potenza MAX continua VA	Potenza MAX per 30 min VA	Potenza MAX per 5 sec VA	Rilevaz carico STBY	Assorb stby W	Assorb on no load	Assorb MAX A/h	Dimensioni mm	Peso Kg	Codice
SI 1212	11,4...16	230	1200	1800	4200	25mA	4,8W	1,9W	180A	215x391x124	13,2	RE 70037

## INVERTER 24V - 230V

Modello	Tensione d'ingresso Vdc	Tensione d'uscita Vac	Potenza MAX continua VA	Potenza MAX per 30 min VA	Potenza MAX per 5 sec VA	Rilevaz carico STBY	Assorb stby W	Assorb on no load	Assorb MAX A/h	Dimensioni mm	Peso Kg	Codice
SI 2324	22,8...32	230	1600	3450	5600	25mA	9W	1,9W	180A	215x591x124	27	RE 70038
SI 3324	22,8...32	230	3300	5000	11000	25mA	13W	3,8W	250A	215x636x124	30	RE 70026

## COPERCHIO DI PROTEZIONE

Contro l'ingresso accidentale di acqua e piccoli oggetti negli inverter serie SI

RE 70060

# Combi inverter - carica batterie



## COMBI INVERTER - CARICA BATTERIE SERIE COMPACT

Sistema automatico carica batterie - inverter  
 Altissima efficienza 94 % - Onda sinusoidale pura  
 Tecnologia ibrida - trasformatore toroidale più stadio mosfet di potenza  
 Regolazione digitale e controllo con microprocessore  
 Carica batterie a 4 stadi ( I/U/Uo/ equalizz )  
 Certificazione europea norma ECE-R 10 ( E 24 )  
 PROTEZIONI : sovraccarico - sovratemperatura - corto circuito  
 - inversione di polarità



**⚠️ PRIMA DI COLLEGARE L'INVERTER VERIFICARE LA POLARITA' DELLE BATTERIE L'INVERSIONE DI POLARITA' PUO' DANNEGGIARE IRRIMEDIABILMENTE L'INVERTER**

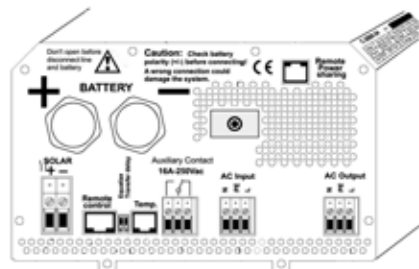

### DIAGRAMMA DI CARICA A 4 STADI

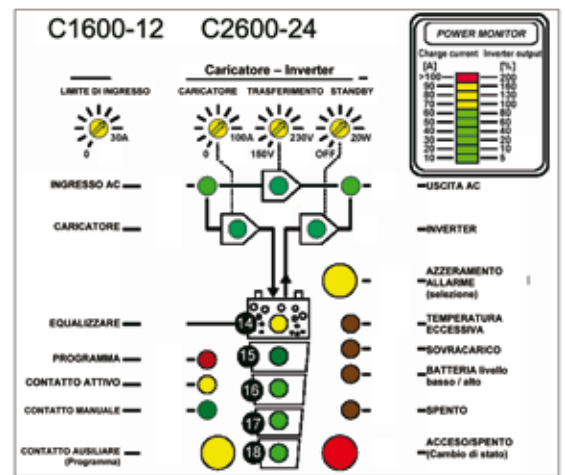
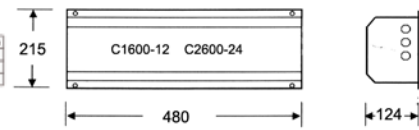
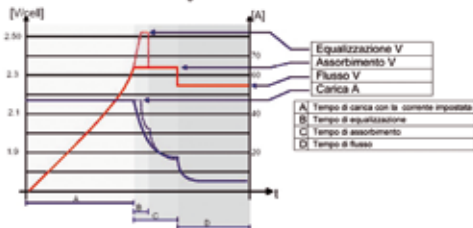

### COMBI-INVERTER 12v

Modello	Tensione d'ingresso V	Tensione d'uscita V	Potenza MAX continua VA	Potenza MAX per 30 min VA	Potenza MAX per 5 sec VA	Carica batterie A	Largh mm	Lungh mm	Altezza mm	Peso Kg	Codice
C 1600-12	11,4...16	230	1300	1600	3900	0-55	215	480	124	16	RE 70027

### COMBI-INVERTER 24v

Modello	Tensione d'ingresso V	Tensione d'uscita V	Potenza MAX continua VA	Potenza MAX per 30 min VA	Potenza MAX per 5 sec VA	Carica batterie A	Largh mm	Lungh mm	Altezza mm	Peso Kg	Codice
C 2600-24	22,8...32	230	2300	2600	6900	0-50	215	480	124	17,1	RE 70028



### COPERCHIO DI PROTEZIONE CONTRO L'INGRESSO ACCIDENTALE DI ACQUA

RE 70060



### REMOTE CONTROL PER COMBI-INVERTER

Fornito con 10 metri di cavo  
 Allarme acustico  
 Indicazione stato tramite led

Modello	Compatibilità inverter	Dimensioni	Codice
RCC - 01	C 1600-12 C 2600-24	136 x 111 x 25 mm	RE 70061



# Combi inverter - carica batterie

## COMBI INVERTER - CARICA BATTERIE SERIE HP COMPACT

Sistema automatico carica batterie - inverter  
 Altissima efficienza 94 % - Onda sinusoidale pura  
 Tecnologia ibrida - trasformatore toroidale più stadio mosfet di potenza  
 Regolazione digitale e controllo con microprocessore  
 Carica batterie a 4 stadi ( I/U/Uo/ equalizz )  
 Certificazione europea norma ECE-R 10 ( E 24 )  
**PROTEZIONI** : sovraccarico - sovratemperatura - corto circuito - inversione di polarità



**PRIMA DI COLLEGARE L'INVERTER VERIFICARE LA POLARITA' DELLE BATTERIE  
 L'INVERSIONE DI POLARITA' PUO' DANNEGGIARE IRRIMEDIABILMENTE L'INVERTER**

### DIAGRAMMA DI CARICA A 4 STADI

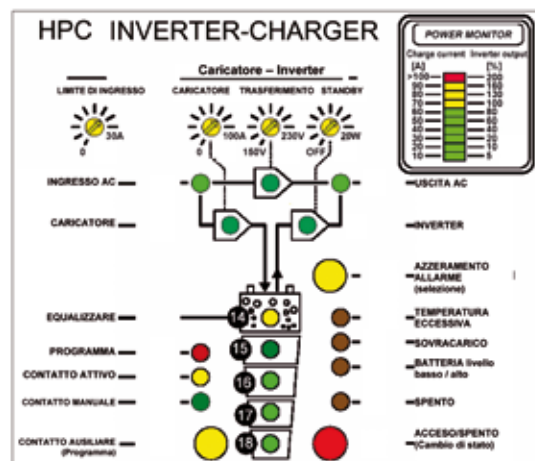
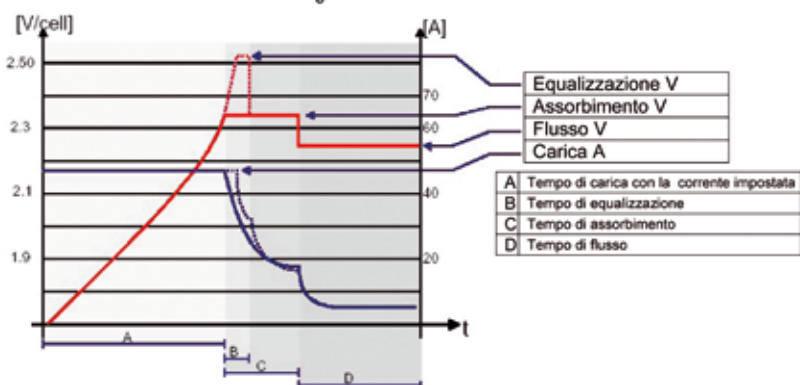

### COMBI-INVERTER 12v

Modello	Tensione d'ingresso V	Tensione d'uscita V	Potenza MAX continua VA	Potenza MAX per 30 min VA	Potenza MAX per 5 sec VA	Carica batterie A	Largh mm	Lungh mm	Altezza mm	Peso Kg	Codice
HPC 2800-12	11,4...16	230	2500	2800	7500	0-110	288	480	242	27	RE 70029

### COMBI-INVERTER 24v

Modello	Tensione d'ingresso V	Tensione d'uscita V	Potenza MAX continua VA	Potenza MAX per 30 min VA	Potenza MAX per 5 sec VA	Carica batterie A	Largh mm	Lungh mm	Altezza mm	Peso Kg	Codice
HPC 4400-24	22,8...32	230	4000	4400	12000	0-100	288	480	242	35	RE 70030

### SENSORE DI TEMPERATURA BATTERIA

Necessario per evitare l'eccessivo surriscaldamento delle batterie  
 Da collegare al combi inverter - carica batterie

Modello	Compatibilità inverter	Codice
CT - 35	HPC 2800-12 - HPC 4400-24	RE 70062



### REMOTE CONTROL PER COMBI-INVERTER

Fornito con 10 metri di cavo  
 Allarme acustico  
 Indicazione stato tramite led

Modello	Compatibilità inverter	Codice
RCC - 01	HPC 2800-12 - HPC 4400-24	RE 70061

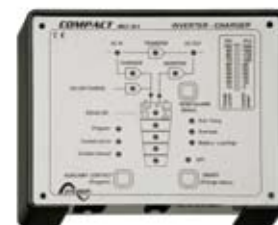

# Combi inverter - carica batterie



## COMBI INVERTER-CARICA BATTERIE serie XTM

La serie Xtender medium power permette la massima versatilità di utilizzo.

Offre la doppia funzione di inverter e carica batterie ed inoltre di trasferimento e Smart-Boost (aiuto alla rete 230V generatore o banchina).

Queste funzioni possono essere attivate e controllate in modo completamente automatico.

Due contatti ausiliari programmabili permettono di interfacciare ogni XTM con qualunque sistema preesistente.

Possibilità di collegamento in parallelo fino a 3 unità (si triplica la potenza).

Possibilità di configurare tre unità sincronizzate in sistema trifase.

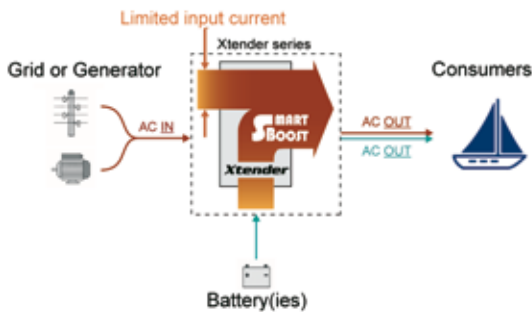

Modello	Tensione Batterie V	Tensione Rete V	Potenza Inverter x 5 sec	Potenza Inverter x 30 min	Potenza Inverter nominale	Potenza Smart-Boost x 30 min	Carica Batterie Pot max	Dimensioni mm	Peso Kg	Codice
XTM 2000-12	12 V	230 V	4800 VA	2000 VA	1600 VA	2000 VA	0-85 A	322x466x133	18 kg	RE 70056
XTM 3500-24	24 V	230 V	9000 VA	3500 VA	3000 VA	3500 VA	0-75 A	322x466x133	21,2 kg	RE 70057



## PANNELLO REMOTO DI COMANDO RCC-03

Versione ad incasso.

Utile per il controllo e programmazione dei combi inverter-carica batterie XTM.

Display di facile lettura.

Solo 4 pulsanti per scorrere il menù.

Pulsante ON/OFF per accensione spegnimento.

Letto di card SECURE DIGITAL incorporato per funzioni upgrade-memory.

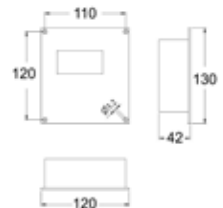

Modello	Tensione Aliment. V	Connessioni pannello	Possibilità collegamento 2 x RCC-03	Possibilità Controllo 3 combi	Display Retro Illuminato color Ambra	Dimensioni mm	Codice
RCC-03	10-30 V	2 x RJ45	SI	SI	SI	130x120x42	RE 70064

## CAVI DI CONNESSIONE RJ45

Cavi Studer dedicati alle interconnessioni tra elettroniche Studer

Modello	Utilizzo	Lunghezza	Connettori	Confezione	Codice
CAB-RJ45-2	Parallelo tra XTM	2 m	2 x RJ45	1 pz	RE 70065
CAB-RJ45-5	RCC03 - XTM	5 m	2 x RJ45	1 pz	RE 70066
CAB-RJ45-20	RCC03 - XTM	20 m	2 x RJ45	1 pz	RE 70068
CAB-RJ45-50	RCC03 - XTM	50 m	2 x RJ45	1 pz	RE 70069





# Combi inverter - carica batterie

## COMBI INVERTER-CARICA BATTERIE XTH

La serie Xtender high power permette la massima versatilità di uso. Offre la funzione di inverter, carica batterie, trasferimento e Smart-Boost (aiuto alla rete 230V generatore o banchina). Queste funzioni possono essere attivate e controllate in modo completamente automatico. Due contatti ausiliari programmabili permettono di interfacciare ogni XTH con qualunque sistema preesistente. Possibilità di collegamento in parallelo fino a 3 unità (si triplica la potenza). Possibilità di configurare tre unità sincronizzate in sistema trifase.

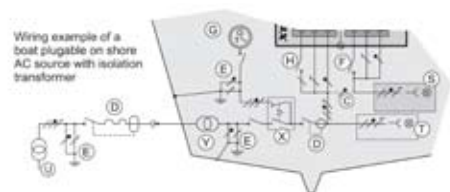
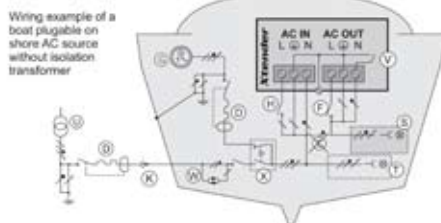
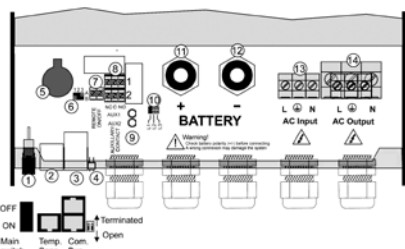
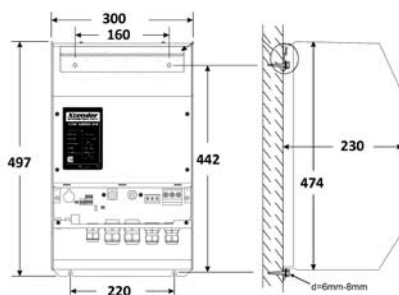
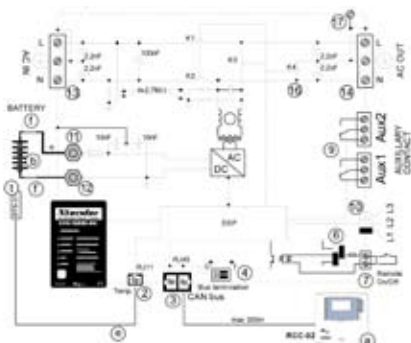

Modello	Tens Batterie V	Tensione Rete V	Potenza Inverter x 5 sec	Potenza Inverter x 30 min	Potenza Inverter Nominale	Potenza Smart-Boost x 30 min	Carica Batterie Pot max	Dimensioni mm	Peso Kg	Codice
XTH 3000-12	12 V	230 V	7500 VA	3000 VA	2500 VA	3500 VA	0-160 A	300x497x230	34 kg	RE 70058
XTH 5000-24	24 V	230 V	12000 VA	5000 VA	4500 VA	5000 VA	0-140 A	300x497x230	40 kg	RE 70059

## PANNELLO REMOTO DI COMANDO RCC-03

Versione ad incasso. Utile per il controllo e programmazione dei combi inverter-carica batterie XTM. Display di facile lettura. Solo 4 pulsanti per scorrere il menù. Pulsante ON/OFF per accensione spegnimento. Lettore di card SECURE DIGITAL incorporato per funzioni upgrade-memory.

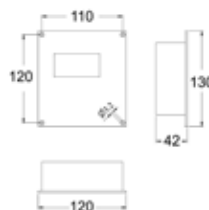

Modello	Tensione Aliment. V	Connessioni pannello	Possibilità Collegamento 2 x RCC-03	Possibilità Controllo 3 combi	Display Retro illuminato	Dimensioni mm	Codice
RCC-03	10-30 V	2 x RJ45	SI	SI	SI color ambra	130x120x42	RE 70064

## CAVI DI CONNESSIONE RJ45

Cavi Studer dedicati alle interconnessioni tra elettroniche Studer.

Modello	Utilizzo	Lunghezza	Connettori	Confezione	Codice
CAB-RJ45-2	Parallelo tra XTM	2 m	2 x RJ45	1 pz	RE 70065
CAB-RJ45-5	RCC03 - XTM	5 m	2 x RJ45	1 pz	RE 70066
CAB-RJ45-20	RCC03 - XTM	20 m	2 x RJ45	1 pz	RE 70068
CAB-RJ45-50	RCC03 - XTM	50 m	2 x RJ45	1 pz	RE 70069



# Ripartitori di carica



## RIPARTITORI DI CARICA ELETTRONICI

Isolatori multi batterie negativo a massa

L'originale : inventato da Sure Power nel 1959

Elettronica incapsulata e sigillata 100 % allo stato solido

In grado di lavorare alle temperature più estreme da - 40° a + 120° C

Appositamente studiati per la nautica

Modello	Tensione V	Corrente di carica A	Ingressi (alternatore) n°	Uscite (batterie) n°	Largh cm	Lungh cm	Altezza cm	Sezione perni mm	Codice
702	12/24	70	1	2	11,43	8,26	7,87	M 6	RE 90141
702 R	12/24	70	1	2	11,43	8,26	7,87	M 6	RE 90142
703	12/24	70	1	3	11,43	8,26	7,87	M 6	RE 90161
703 R	12/24	70	1	3	11,43	8,26	7,87	M 6	RE 90145
2703	12/24	70	2	3	11,43	16,51	7,87	M 6	RE 90146
3203	12/24	120	2	3	11,43	22,86	7,87	M 8	RE 90136
1202	12/24	120	1	2	11,43	16,51	7,87	M 8	RE 90143
1203	12/24	120	1	3	11,43	16,51	7,87	M 8	RE 90181
1602	12/24	160	1	2	11,43	22,86	7,87	M 8	RE 90144
1603	12/24	160	1	3	11,43	22,86	7,87	M 8	RE 90182

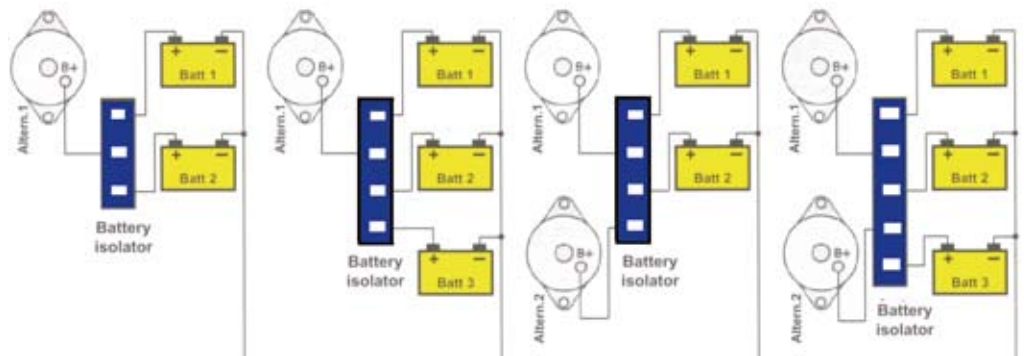

## BATTERY EQUALIZER

UTILIZZO : Impianti misti 12V - 24V DC

Temperatura esercizio: -40°C - 85° C

Minimo consumo in standby

Protezioni: inversione polarità - cortocircuito - sovraccarico

Modello	Tensione ingresso V	Tensione uscita V	Corrente di carica A	Largh cm	Lungh cm	Altezza cm	Sezione perni mm	Codice
12025 E	12	24	25	16,76	30,48	7,37	M 6	RE 90183
21030 E 02	24	12	25	16,76	21,84	7,37	M 6	RE 90147

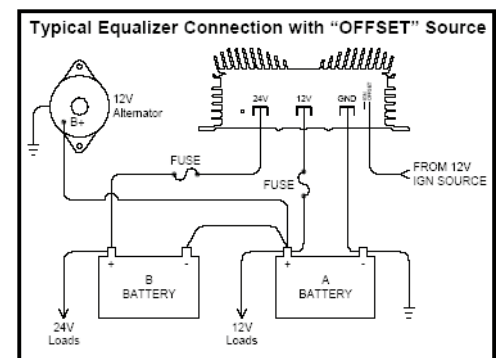
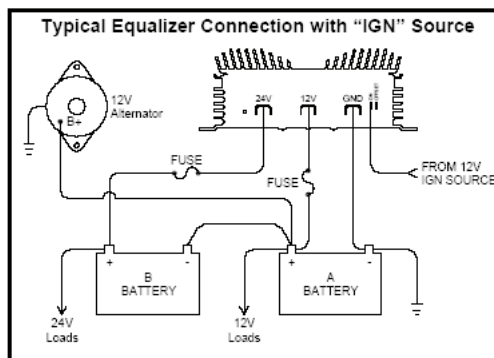



# Separatori di batterie

## SEPARATORI DI BATTERIE

**SEMPLICE INSTALLAZIONE** : connette la batteria primaria alla batteria ausiliaria

**CARICA DI PIU' BATTERIE** : consente di caricare due batterie con un'unica sorgente (Alternatore - Carica batterie)

**CARICA PRIORITARIA** : chiude il circuito in fase di carica oltre i 13,2 V e lo apre in fase di scarica sotto i 12,8 V

**PREVENZIONE SOVRACCARICO** : se la corrente richiesta è superiore a quella della sorgente automaticamente separa le batterie

**SICUREZZA ELETTRONICA** : l'intervento del solenoide di potenza è protetto da una funzione di ritardo per renderlo insensibile ai picchi di tensione

Modello	Tensione V	Corrente MAX cont A	Corrente MAX 10 sec A	Tipo	Largh cm	Lungh cm	Altezza cm	Sezione perni mm	Codice
1314	12	100	400	unidirezionale	6,35	8,25	7,62	M 8	RE 90180
1314-200	12	200	600	unidirezionale	8,3	10,3	10,2	M 8	RE 90186
1315	12	100	400	bidirezionale	6,35	8,25	7,62	M 8	RE 90140
1315-200	12	200	600	bidirezionale	8,3	10,3	10,2	M 8	RE 90112
1319	24	100	400	bidirezionale	6,35	8,25	7,62	M 8	RE 90184
3103	24	300	900	bidirezionale	9,22	7,62	9,22	M 10	RE 90138

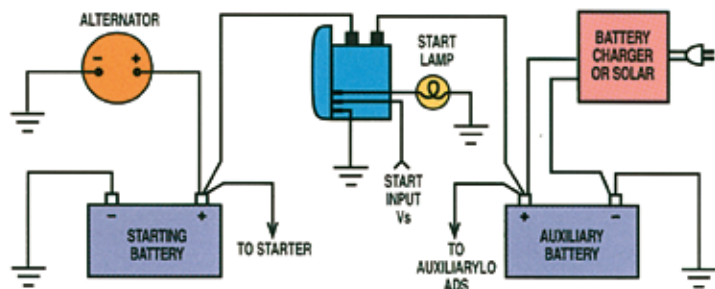

## DISPOSITIVO AUTOMATICO SALVA BATTERIA 12V-24V

Dispositivo universale programmabile ( con jumpers )

Previene la scarica eccessiva delle batterie

Protegge le apparecchiature elettroniche da sovratensioni ( oltre i 16V o i 32 V )

Interruttore mosfet da 25 A o da 50 A continui

Contatto ausiliario di allarme ( da collegare a buzzer o a spia luminosa )

Disconnessione del carico dopo un minuto circa dalla segnalazione di allarme

Tensione di utilizzo V	Carico MAX continuo A	Carico MAX 5' A	Carico MAX picco A	Consumo Corrente mA	Contatto di allarme	Disconnessione Carico dall'allarme	Dimensioni mm	Codice
6-35V	25 A	30 A	40 A	< 7mA	15 sec	1 min	49x88x68	RE 90167
6-35V	50 A	60 A	70 A	< 7mA	15 sec	1 min	80x60x40	RE 90168



## DISPOSITIVO AUTOMATICO SALVA BATTERIA

Automaticamente scollegano il carico dalla batteria per prevenire una scarica eccessiva

Automaticamente ricollegano la batteria al sopraggiungere di una carica ( alternatore - carica batterie )

Controllo manuale dell'apertura-chiusura contatto in caso di emergenza

Regolazione fine intervento on-off

Segnalazione acustica o visiva dell'allarme in corso ( 1 min prima )

Completamente protetti ( sovracorrente - corto circuito - sovratemperatura )

Bassissimo consumo in standby ( 8 mA )



Modello	Tensione	Tensione apertura contatto V	Lungh cm	Largh cm	Altezza cm	Codice
130512	12V	9,0V-12,15 V	11,6	10,16	3,81	RE 90185

# Ripartitori di carica mosfet

## RIPARTITORI DI CARICA MOSFET

Circuito elettronico con Mosfet di potenza

Altissima tenuta in potenza

Non provocano la caduta di tensione sulle uscite (tipica dei diodi)



Modello	Tensione V	Ingressi (alternatore) n°	Corrente di carica A	Uscite (batterie) n°	Largh mm	Lungh mm	Altezza mm	Peso g	Codice
MBI 100/2	12/24	1	100	2	145	95	70	1020	RE 90124
MBI 150/2	12/24	1	150	2	145	95	70	1020	RE 90125
MBI 100/3	12/24	1	100	3	152	147	90	1160	RE 90126
MBI 150/3	12/24	1	150	3	152	147	90	1160	RE 90127
MBI 200/3	12/24	1	200	3	152	147	90	1250	RE 90128
MBI 2-100/3	13/24	2	100	3	160	150	90	1140	RE 90129

## SEPARATORI DI CARICA MOSFET

Circuito elettronico con Mosfet di potenza

Led di segnalazione power

Altissima tenuta in potenza

Non provocano la caduta di tensione sulle uscite (tipica dei diodi)

Effetto o-ring che consente la ricarica delle batterie rispettando le separazioni dell'impianto elettrico di bordo

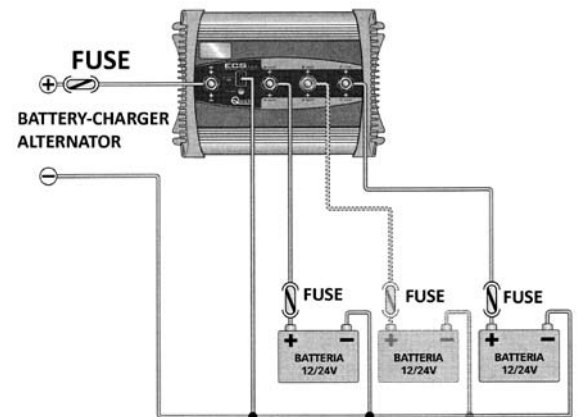
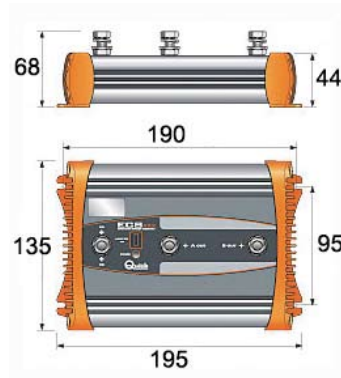
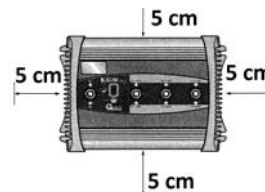

Modello	Tensione V	Ingressi (alternatore) n°	Corrente di carica A	Uscite (batterie) n°	Largh mm	Lungh mm	Altezza mm	Peso g	Codice
ECS 162	12/24	1	160	2	135	195	68	1200	RE 90135
ECS 163	12/24	1	160	3	135	195	68	1200	RE 90137

# Relè automatici di carica

## RELÉ AUTOMATICO DI CARICA ERMETICO

Completamente ermetico, elettronica annegata nella resina  
 Connette automaticamente i banchi batterie durante il ciclo di carica e li stacca durante la scarica  
 Funziona sia con alternatore che con carica batterie.  
 Controllo automatico per caricare più banchi batterie  
 Possibilità di collegare, tramite contatto ausiliario, spia di indicazione On

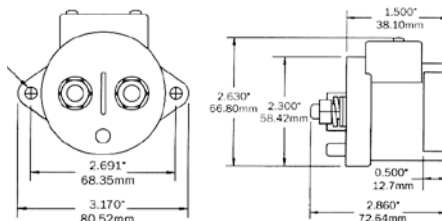

Tensione ingresso	Assorbimento bobina max	Consumo a riposo	Potenza max Continua	Potenza max 5 min	Potenza max PICCO 0,25"	Perni filettati	Parallelo chiude	Parallelo apre	Protez. apre	Codice
9-36 Vdc	3,8 A	0,13/0,07	250 A	375A	2000A	M 8	13,6 - 27,2 V	12,6 - 25,5 V	15 - 30 V	RE 60376

## RELÉ AUTOMATICO DI CARICA IP66 ALTA POTENZA

Gestisce automaticamente la ricarica di due gruppi batterie  
 Basso assorbimento di corrente sia in posizione stabile, che in fase di cambio stato  
 Versione senza comando manuale di emergenza (RE 60400-RE60401)  
 Versione con comando manuale di emergenza (RE 60403-RE60404)  
 Circuito chiude (30 sec) con tensione a 13,5 V o a 27 V  
 Circuito chiude (60 sec) con tensione a 13 V o a 26 V  
 Circuito apre (10 sec) con tensione a 12,35 V o a 24,75 V  
 Circuito apre (30 sec) con tensione a 12,75 V o a 25,5 V  
 (protezione sistema)  
 Risponde alle normative ISOP 8846 e SAE J1171

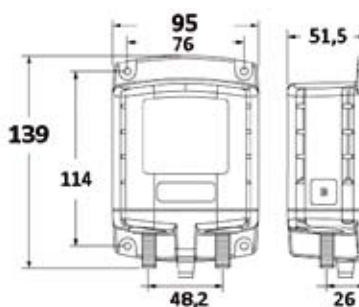

Modello	Tensione Lavoro	Comando Emergenza manuale	Potenza Continua MAX	Potenza intermitt. 5 min	Potenza Picco 5 sec	Assorbim Stabile mA	Assorbim ON/OFF mA	Perni filettati	Codice
7620	12 V	NO	300 A	500 A	2500 A	10 mA	40 mA	M10	RE 60400
7621	24 V	NO	300 A	500 A	2500 A	10 mA	40 mA	M10	RE 60401
7622	12 V	SI	300 A	500 A	2500 A	10 mA	40 mA	M10	RE 60403
7623	24 V	SI	300 A	500 A	2500 A	10 mA	40 mA	M10	RE 60404



## RELÉ AUTOMATICO DI CARICA (REGOLABILE)

Connette automaticamente i banchi batterie durante la carica e li stacca in caso di scarica eccessiva.  
 Controllo automatico per caricare più banchi batterie  
 Possibilità di regolare tramite trimmer la tensione di lavoro in apertura e chiusura  
 Contatto ausiliario per collegare spia On

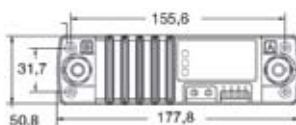

Tensione ingresso	Consumo a riposo	Potenza max Continua	Potenza max 5 min	Potenza max 10"	Dimensioni mm	Perni filettati	Codice
9-16 Vdc	0,2 A	60 A	90 A	120 A	50,8x177,8x41,6	M 8	RE 60377



## RELÉ AUTOMATICO DI CARICA SERIE SI

Involucro stagno IP 67 (immersione per 30 minuti)  
 Connette automaticamente i banchi batterie durante il ciclo di carica e li disconnette durante la scarica  
 Funziona sia che la sorgente di carica sia un alternatore o un carica batterie.  
 Controllo automatico per caricare più banchi batterie  
 Possibilità di collegare, tramite contatto ausiliario, spia di indicazione On



Tensione ingresso	Chiusura contatto	Apertura contatto	Potenza max Continua	Potenza max 2 min	Potenza max 5"	Dimensioni mm	Perni filettati	Codice
9-36 Vdc	13,5 - 27 V	12,7 - 25,4 V	120 A	210 A	280 A	98,7x88,9x50,3	M 10	RE 60402





## RIDUTTORE DI TENSIONE SWITCHING

Tecnologia switching per il minimo ingombro e le massime prestazioni  
 Ottima dissipazione tramite speciale profilato in lega d'alluminio  
 Bassa ondulazione residua : ripple inferiore a 50mV RMS  
 Classe EMC : EN 55022  
 Ingresso e uscita tramite cavi  
 Stabilità tensione uscita 1 %  
**INSTALLAZIONE** : si consiglia l'installazione in verticale ( con l'uscita cavi in basso )  
**PROTEZIONI** : cortocircuito, sovratensione d'uscita, inversione di polarità  
**RAFFREDDAMENTO** : naturale ( su tutti i modelli )



Mod	Alimentazione Vdc	Tensione uscita Vdc	Carico continuo A	Carico max 1' A	Assorb max A	Peso gr	Fusibile A	Lungh mm	Largh mm	Altezza mm	Codice
VRS 10	20 -30	13,5	7	10	7,5	325	6	160	75	35	RE 70034
VRS 16	20 -30	13,5	12	16	12,5	500	10	170	105	35	RE 70035
VRS 23	20 -30	13,5	18	23	18,5	700	12	200	116	41	RE 70036
VRS 30	20 -30	13,5	25	30	22,2	1700	-	254	189	68	RE 70067

## RIDUTTORE DI TENSIONE AD ISOLAMENTO GALVANICO

Isolamento galvanico tra ingresso e uscita  
 Utilissimi per alimentare sistemi SSB  
 Particolarmente consigliati su IMBARCAZIONI IN ALLUMINIO  
 Bassa ondulazione residua : ripple inferiore a 50 mV RMS  
 Ingresso e uscita tramite connessioni faston  
 Classe EMC : EN 12895  
 Stabilità tensione in uscita : 1 % - Rendimento 85 %  
 Temperatura ambiente di lavoro 0 ÷ 40°C  
**INSTALLAZIONE** : si consiglia l'installazione in verticale (la convezione naturale favorisce il raffreddamento )  
**RAFFREDDAMENTO** : 8A - 15 A ( naturale ) 25 A ( forzato, con ventola controllata )  
**PROTEZIONI** : Cortocircuito, sovratensione d'uscita, inversione di polarità, surriscaldamento  
 Protezione salva batteria ( evita il surriscaldamento )  
 Sezione minima cavi di uscita : 8A 4mm<sup>2</sup> 15A 6mm<sup>2</sup> 25A 10mm<sup>2</sup>

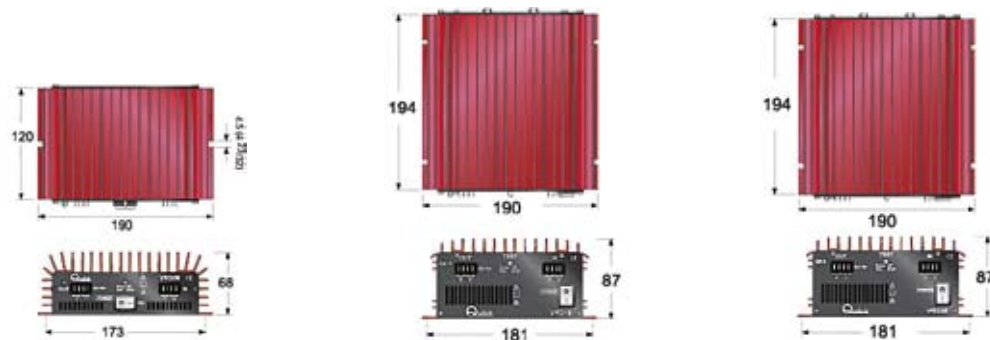
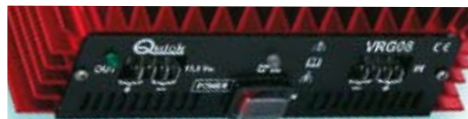

Mod	Alimentazione Vdc	Tensione uscita Vdc	Carico continuo A	Carico max 1' A	Assorb max A	Peso gr	Fusibile A	Lungh mm	Largh mm	Altezza mm	Codice
VRG 8	20 -30	13,5	8	10	6,5	900	12	120	190	68	RE 70021
VRG 15	20 -30	13,5	15	17	12,5	1500	20	194	190	87	RE 70022
VRG 25	20 -30	13,5	25	27	16,5	1600	30	194	190	87	RE 70023

# Stabilizzatori elevatori di tensione



## CONVERTITORI DC-DC AD ISOLAMENTO GALVANICO

Utilissimi per imbarcazioni in metallo o alluminio

Utilissimi per alimentare apparecchiature elettroniche es SSB

Stabilizzano la tensione in uscita proteggendo dai picchi

PROTEZIONI : sovraccarico - sovratemperatura - corto circuito - inversione di polarità

Tensione di isolamento 400V

Efficienza a pieno carico 85%

Temperatura di lavoro -20° C + 45° C

Raffreddamento a ventola (RE 70039 naturale)

## STABILIZZATORI 12V

Modello	Tensione d'ingresso V	Tensione d'uscita V	Potenza W	Largh mm	Lungh mm	Altezza mm	Peso gr	Codice
MDCI100A12	9-18Vdc	12,5	100	88	152	49	500	RE 70039
MDCI200A12	9-18Vdc	12,5	200	88	152	49	600	RE 70040

## STABILIZZATORI 24V

Modello	Tensione d'ingresso V	Tensione d'uscita V	Potenza W	Largh mm	Lungh mm	Altezza mm	Peso gr	Codice
MDCI200B24	20...35	24	200	88	182	49	600	RE 70041
MDCI360B24	20...35	24	360	183	160	64	1400	RE 70042



## ELEVATORI DI TENSIONE

Stabilizzano la tensione in uscita proteggendo dai picchi

PROTEZIONI : sovraccarico - sovratemperatura - corto circuito - inversione di polarità

Temperatura esercizio -10°C +40 °C

Molto utili quando abbiamo solo la 12V e abbiamo da collegare piccole utenze a 24V

## ELEVATORI DI TENSIONE 12-24V

Modello	Tensione d'ingresso V	Tensione d'uscita V	Potenza A	Largh mm	Lungh mm	Altezza mm	Peso gr	Isol galva	Codice
MDCI360A24	9-18Vdc	24	15	183	160	64	1400	SI	RE 70043
MDCI1224-7	10-18Vdc	24	7	90	115	50	477	NO	RE 70044



## MONITOR BATTERIE SBM - 02

Sistema di monitor molto accurato delle batterie a 12V e 24V

con memoria storica interna e contatto di allarme

È corredato di shunt 500A/500mV

Visualizzazione display:

Tensione delle batterie (V)

Corrente (A)

Consumo (Ah)

Stato della carica (%)

Tempo (h:m)

Temperatura (°C o °F)

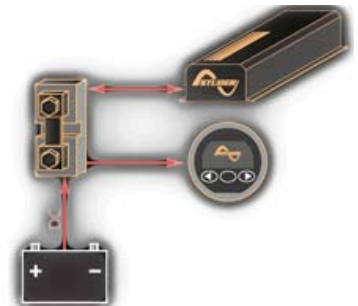

Modello	Aliment V	Assorb 12V	Assorb 24V	Tens ingr V	Letture A	Capacità batterie ah	Dimensioni pannello mm	Foro Incasso mm	Codice
SBM-02	9-35V	9mA	7mA	0-35V	+/- 500	20/2000	Ø 64 x 79	Ø 52	RE 70063

# Avviatori di emergenza

## CORRETTO UTILIZZO AVVIATORI BOOSTER PAC

Le BATTERIE interne hanno problemi quando:

1. Si esegue un'accensione e dopo circa 5" non si avvia; la batteria subisce un forte abbassamento di potenza ed un surriscaldamento, perciò è necessaria una sosta di almeno 3 minuti, per consentire alla batteria stessa di rigenerarsi e raffreddarsi. In caso contrario va in corto circuito
2. Si esegue una inversione di polarità
3. Il Booster non deve mai essere riposto completamente scarico. In caso di mancato utilizzo, il Booster Pac deve essere ricaricato ogni 3 mesi
4. Per avere una carica ottimale, servono 5/6 ore per ogni spia rossa che non si accende, quando viene premuto il pulsante di test. Se viene utilizzato il carica batteria a parete, non vi è limite di tempo.
5. All'inserimento del carica batteria, si accende la spia gialla, più le rosse in misura dello stato di carica (da una a tre spie). Appena si accende la spia verde di pieno carico, il Booster va lasciato sotto carica per altre 5/6 ore, per raggiungere lo stato di massima efficienza.

6. Appena acquistato, il Booster Pac deve essere sottoposto a carica, seguendo alla lettera le informazioni riportate al punto 5; lo stesso vale anche dopo ogni intervento di riparazione.

7. Caricamento con la prolunga d'alimentazione  
Inserire la spina nella presa del Booster Pac e l'altra spina nella presa dell'accendisigari, accendere il motore del veicolo; ogni ora premere il pulsante di Test per controllare il livello di carica.  
Appena si avranno tutte le spie rosse e la spia verde accese, lasciare ancora per circa 1-2 ore per assicurare una carica ottimale.

### NON SOVRACCARICARE.

Questo non è il metodo per il caricamento automatico del Booster Pac. Occorre un controllo costante per evitare un sovraccarico che comporterebbe seri danni alla batteria interna.

## BOOSTER PAC 12 V 1600A

Avviatore di emergenza per impianti a 12V

Fornito di serie : trasformatore da 7A per ricaricarlo da rete 230V

Cavo adattatore presa accendi sigari 12V, per la ricarica dalla 12V

Pinze isolate con cavi di potenza lunghi 1 mt cadauno

Batteria interna ricaricabile da 17Ah

Carica ottimale completa del Booster Pac :

5-6 ore per ogni spia rossa ( 3 spie )



**IL BOOSTER NON DEVE MAI ESSERE RIPOSTO COMPLETAMENTE SCARICO**  
In caso di mancato utilizzo, deve essere ricaricato ogni 3 mesi

Modello	Tensione V	Spunto 12V	Spunto 24V	Batteria interna	Dimensioni mm	Lunghezza cavi	Peso Kg	Codice
ES-3500	12V	1600°	-	17Ah	330x260x130	1m	8	RE 90510

## TRUCK PAC Professional 12-24V

Avviatore di emergenza per impianti a 12V e a 24V

Fornito di serie : trasformatore da 7A per ricaricarlo da rete 230V

Cavo adattatore presa accendi sigari 12V, per la ricarica dalla 12V

Pinze isolate con cavi di potenza lunghi 1,5 mt cadauno

Batterie interne ricaricabili 2 da 22Ah

Carica ottimale completa del Booster Pac :

5-6 ore per ogni spia rossa ( 3 spie )



**IL BOOSTER NON DEVE MAI ESSERE RIPOSTO COMPLETAMENTE SCARICO**  
In caso di mancato utilizzo, deve essere ricaricato ogni 3 mesi



Modello	Tensione V	Spunto 12V	Spunto 24V	Batterie interne	Dimensioni mm	Lunghezza cavi	Peso Kg	Codice
ES-1224	12V-24V	3200A	1600A	2x22A	330x390x180	1,5 m	15Kg	RE 90511

# Pannelli Solari flessibili

**SOLARA**®

## PANNELLI SOLARI FLESSIBILI

Alta stabilità grazie alla parte posteriore in acciaio inox flessibile

Pannelli calpestabili, celle fotovoltaiche ad altissima efficienza

Resistenti al salino, elevata trasparenza, superficie in teflon autopulente

Uscita cavo ( 1,5 mt ) piatta, miniaturizzata, stagna, robusta, con chiusura coperchio a vite



Potenza Giornaliera W/h	Potenza di picco MAX Wp	Tensione sistema V	Tensione di picco V	Tensione a vuoto V	Corrente di picco MAX A	Corrente di corto circuito A	Numero di celle 0,63 V	Dimensioni LxAxP mm	Peso Kg	Codice
48 Wh/d	12 Wp	12V	19V	22,6 V	0,63A	0,7 A	36	445x267x2	1,3 kg	RE 90531
72 Wh/d	18 Wp	12 V	19 V	22,6 V	0,94 A	1,1 A	36	620x250x2	1,65 kg	RE 90532
92 Wh/d	23 Wp	12V	19V	22,6 V	1,21 A	1,3 A	36	440x460x2	2,0 kg	RE 90533
136 Wh/d	34 Wp	12 V	19 V	22,6 V	1,78 A	1,9 A	36	590x460x2	3,1 kg	RE 90534
180 Wh/d	45 Wp	12V	19V	22,6 V	2,36 A	2,5 A	36	756x460x2	3,75 kg	RE 90535
272 Wh/d	68 Wp	12 V	19 V	22,6 V	3,67 A	3,8 A	35	800x645x2	5,4 kg	RE 90536

## REGOLATORE DI CARICA

Resistente alle intemperie

Protezione da inversione di polarità

Blocco delle correnti inverse

Carica della batteria con controllo PWM ( Pulse Width Modulation )

Led indicatore di carica

Contenitore in robusto alluminio anodizzato

Terminali di tipo nautico, in ottone nichelato

Tipo di batteria selezionabile

Temperatura di esercizio -40°C +85°C



Modello	Potenza nominale da pannello A	Tensione Max V	Tensione Min V	Parallelo SI	Tensione di regolazione V	Lungh mm	Largh mm	Altezza mm	Codice
SS 10	10	30	6	SI	14,1-14,4	152	56	33	RE 90512

# Pannelli solari rigidi

## PANNELLI SOLARI RIGIDI

Speciali celle a tecnologia silconica con retinatura superficiale

Vetro protettivo da 3,2mm

Robusti, resistenti ad ogni tipo di clima, montati su speciale telaio in alluminio anodizzato.

Celle fotovoltaiche ad altissima efficienza con speciale trattamento anti riflessione.

Testati singolarmente in fase di produzione, numerati e certificati

Retro pannello in materiale plastico

Scatola di collegamento elettrica Junction box

(escluso RE 90544 dotato di 1 m cavo)

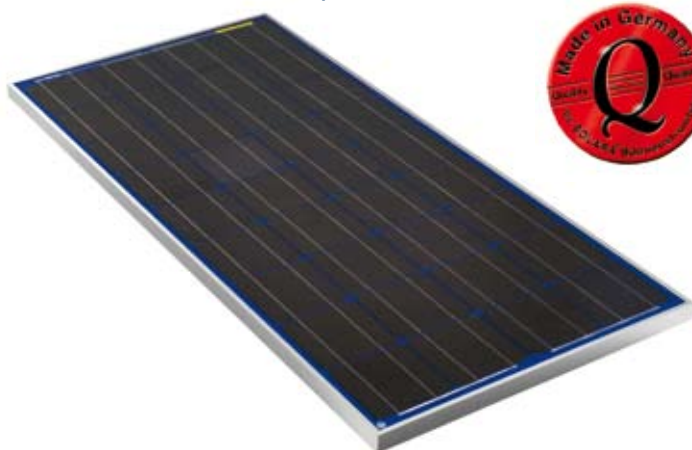
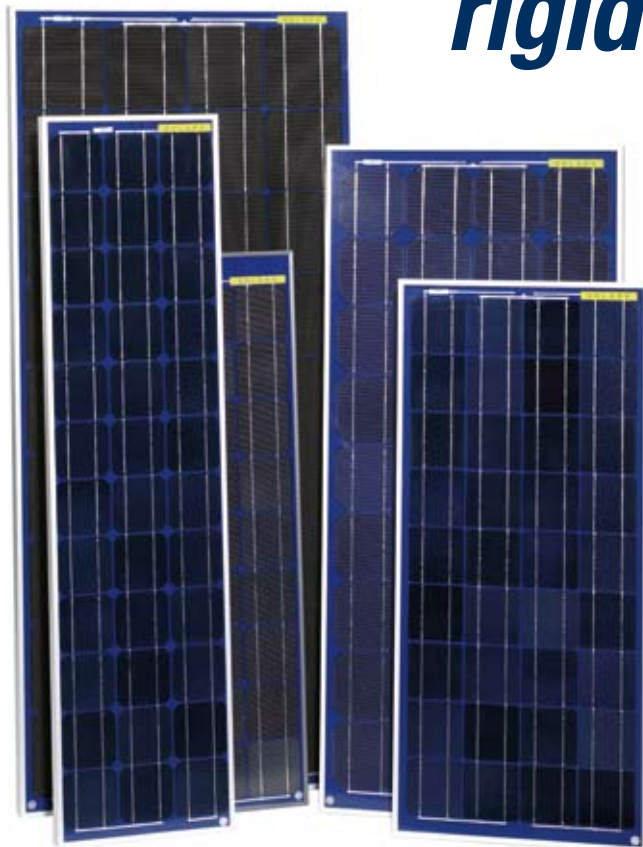

Potenza Giornaliera W/h	Potenza di picco MAX Wp	Tensione sistema V	Tensione di picco V	Tensione a vuoto V	Corrente di picco MAX A	Corrente di corto circuito A	Numero di celle 0,63 V	Dimensioni LxAxP mm	Peso Kg	Codice
48 Wh/d	12 Wp	12V	18,4 V	22,4 V	0,55 A	0,63 A	38	468x250x35	1,3 kg	RE 90541
108 Wh/d	27 Wp	12 V	17,4 V	21,8 V	1,55 A	1,75 A	36	540x457x35	3,0 kg	RE 90542
220 Wh/d	55 Wp	12V	17,6 V	21,3 V	3,13 A	3,40 A	36	997x457x35	5,9 kg	RE 90543
220 Wh/d	55 Wp	12 V	17,6 V	21,3 V	3,13 A	3,40 A	36	1040x450x5	4,6 kg	RE 90544
220 Wh/d	55 Wp	12V	17,6 V	21,3 V	3,13 A	3,40 A	36	1330x350x35	5,4 kg	RE 90545
300 Wh/d	75 Wp	12 V	17,8 V	21,7 V	4,10 A	4,40 A	36	1237x557x35	7,9 kg	RE 90546
340 Wh/d	85 Wp	12 V	18,0 V	21,9 V	4,72 A	5,15 A	36	1237x557x35	7,9 kg	RE 90547
500 Wh/d	125 Wp	12 V	17,5 V	21,7 V	7,14 A	8,00 A	36	1500x680x35	12,1 kg	RE 90548

## SISTEMI DI BLOCCAGGIO PER PANNELLI RIGIDI

Facilitano il bloccaggio dei moduli solari

Realizzati in robusto materiale termoplastico bianco.

Modello	Tipo	Lung.	Materiale	Codice
HS35/W	SPOILER DIRITTO	35 cm	ABS bianco	RE 90550
HS45/W	SPOILER DIRITTO	45 cm	ABS bianco	RE 90551
HS55/W	SPOILER DIRITTO	55 cm	ABS bianco	RE 90552
HS68/W	SPOILER DIRITTO	68 cm	ABS bianco	RE 90553
HSE/W	ANGOLARE		ABS bianco	RE 90554



**FAIL-SAFE MAX**

CAUTION: This device is designed to protect the battery bank from overcharging and is not intended to protect the battery bank from short circuits or other electrical faults. It is not a substitute for a fuse or circuit breaker. It is not intended to protect the battery bank from lightning strikes. It is not intended to protect the battery bank from fire. It is not intended to protect the battery bank from theft. It is not intended to protect the battery bank from vandalism. It is not intended to protect the battery bank from sabotage. It is not intended to protect the battery bank from terrorism. It is not intended to protect the battery bank from nuclear war. It is not intended to protect the battery bank from the end of the world.

**CAUTION**  
If exposed to lightning, galvanic isolation could be compromised. Test per manufacturer's instructions.  
Isolate Shore Ground From Boat Ground  
Shore Grid

**FAIL-SAFE+**

**CAUTION**  
If exposed to lightning, galvanic isolation could be compromised. Test per manufacturer's instructions.  
Isolate Shore Ground From Boat Ground  
Shore Grid

**CAUTION**  
If exposed to lightning, galvanic isolation could be compromised. Test per manufacturer's instructions.  
Isolate Shore Grounds From Boat Ground  
Shore Grid

**FAIL-SAFE+**

**Reba**  
di Garbarino s.r.l.  
Nautical Equipment